

DK Betjeningsvejledning
GB User manual
DE Bedienungsanleitung
IT Manuale di istruzioni



LMX2037



Fig 1



Fig 2

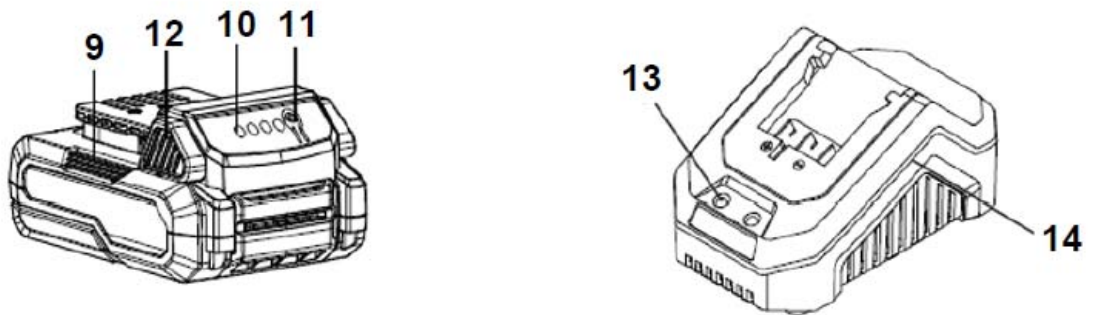

Fig
3



Fig
4



Fig 5

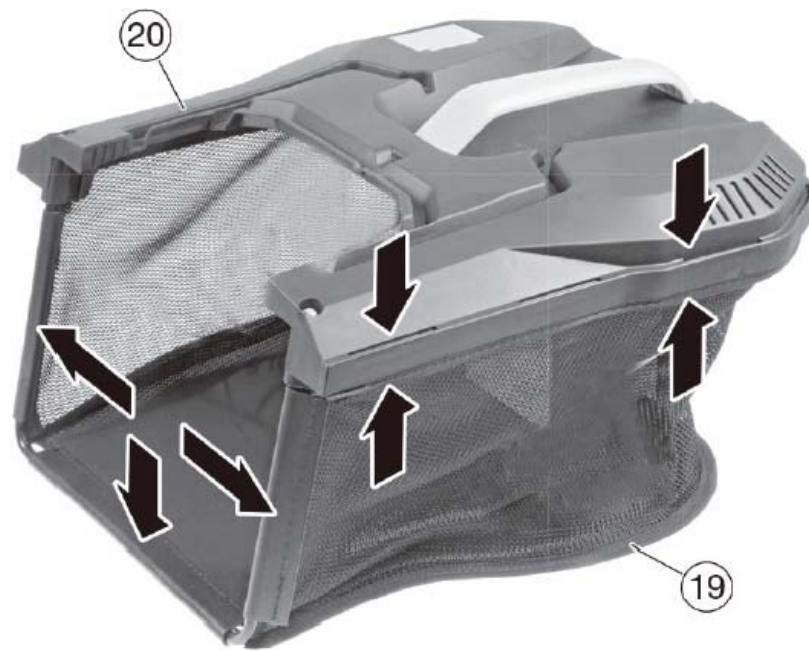

Fig 6

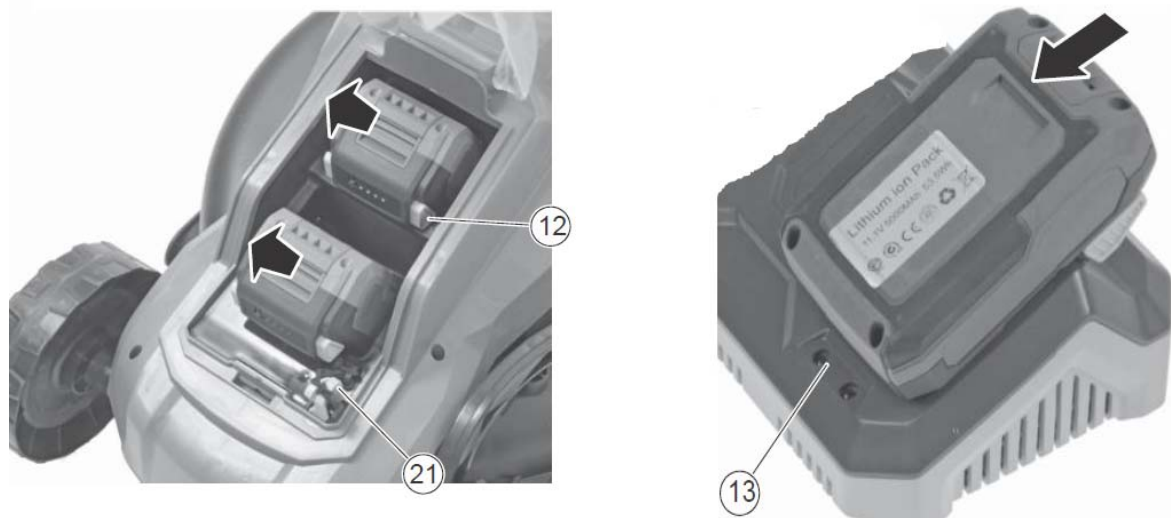

Fig 7

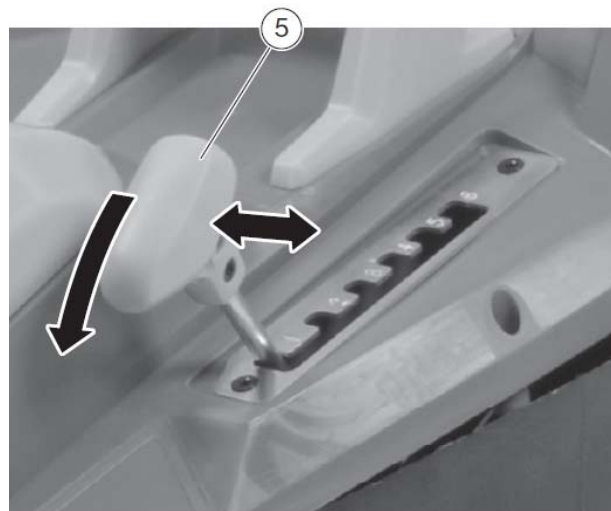

Fig 8

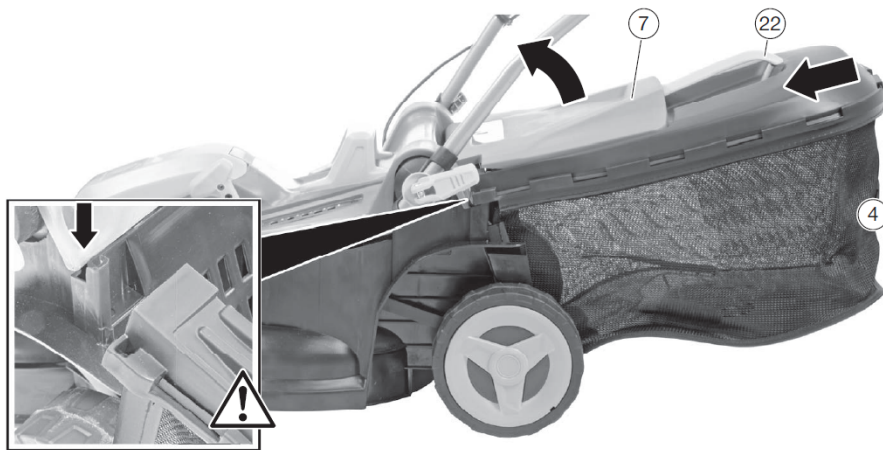

Fig 9

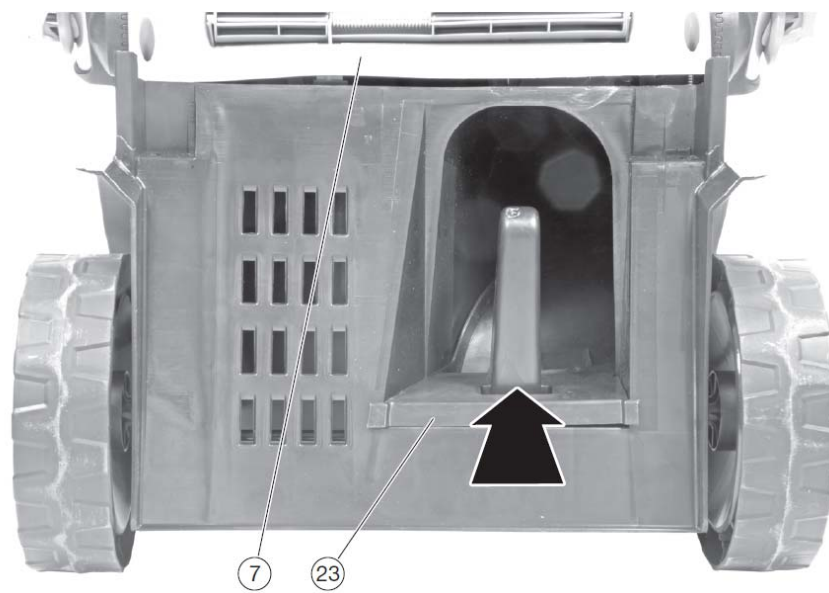
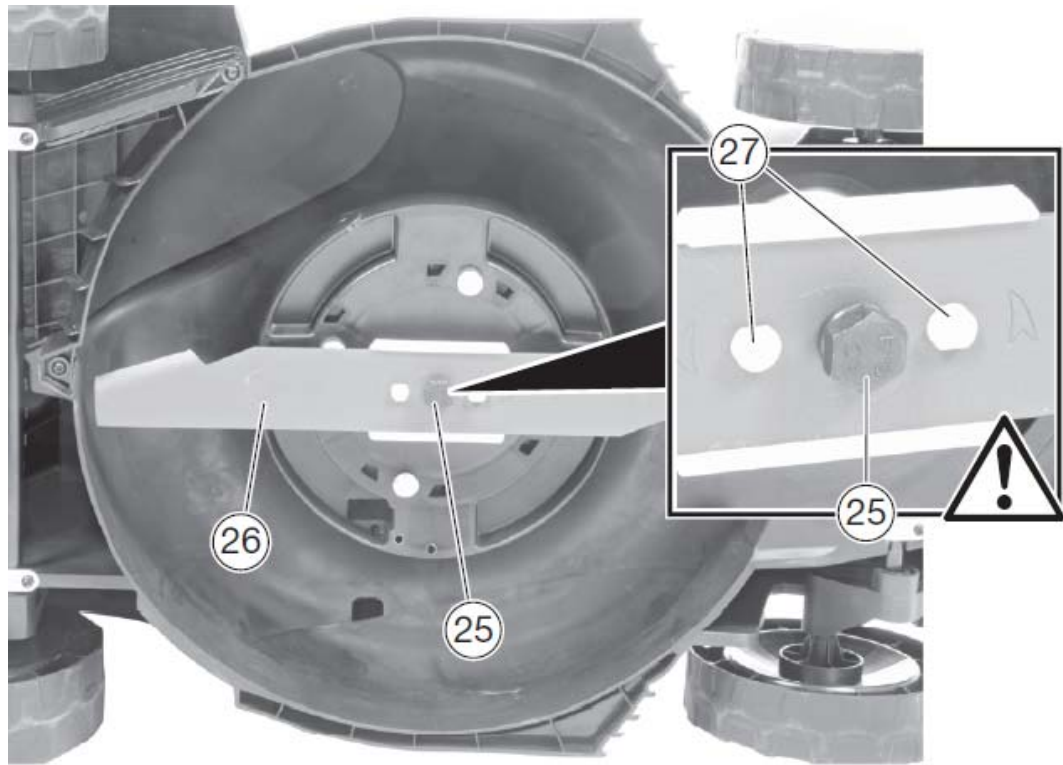

Fig 10



Fig
11



Advarselssymboler / Warning symbols / Warn Symbole / Pittogrammi di Sicurezza

	Plæneklipper	Lawn mower	Rasenmäher	Tagliaerba
	Advarsel: Sikkerhedsinformation omkring situationer der kan ende i personskade	Warning: Safety information about hazards that can result in personal injury	Warnung: Sicherheitsinformationen Über Situationen die Personenschaden verursachen können	Avvertimento: Informazioni generali di sicurezza per evitare danni a cose e persone
	Læs betjeningsvejledningen grundigt før maskinen benyttes.	Please read the user manual carefully before operating the machine.	Bitte lesen Sie das Benutzer-handbuch aufmerksam durch, bevor Sie den Maschinen in Betrieb nehmen.	Si prega di leggere il manuale utente con attenzione prima di azionare il macchina.
	Advarsel: Risiko for flyvende objekter	Warning: Risk of flying objects	Warnung Gefahr von Flugobjekten	Avvertimento: Rischio di oggetti volanti
	Benyt høreværn og sikkerhedsbriller	Wear eye and ear protection	Tragen Sie immer Auge und Ohr Schutz	Indossare protezioni per occhi e orecchie
	Udsæt ikke udstyret for regn/vand og opbevar det indendørs.	Do not expose the equipment to rain/water and store it indoor.	Setzen Sie das Gerät nicht Regen / Wasser aus und lagern Sie es in geschlossenen Räumen.	Non esporre l'apparecchiatura a pioggia/acqua e conservarla al chiuso.
	Brug ikke på skråninger over 22°	Do not use on slopes above 22°	Nicht auf Steigungen über 22 Grad verwenden!	Non utilizzare su pendenze superiori a 22 °
	Advarsel: Indsæt ikke hænder eller fødder under klipperskjoldet	Warning: Do not place hands or feet under cutting deck	Warnung: Füße und Hände nicht unter dem Mäher halten!	Avvertenza: non mettere mani o piedi sotto il piatto di taglio
	Hold afstand til personer, børn og dyr	Keep distance to other people, children and animals	Halten Sie Abstand zu anderen Personen, Kindern und Tieren!	Mantieni le distanze dagli altri persone, bambini e animali
	Rør ikke roterende dele	Do not touch rotating parts	Bewegende Teile nicht berühren	Non toccare la lama
	Advarsel: Klingen er skarp, rør ikke ved knivbladet	Warning: The blade is sharp, do not touch the knife	Warnung: Messer ist scharf! Nicht berühren!	Avvertimento: La lama è affilata, non toccarla
	Stop maskinen før oprydning	Stop the engine before cleaning of work area	Motor abschalten vor Reinigung	Arrestare il motore prima di pulire l'area di lavoro
	Fjern nøgle før service eller reparation	Remove the key before service or repair	Vor Service oder Reparatur: Schlüssel entfernen	Rimuovere la chiave prima effettuare operazioni di manutenzione

Dansk Original brugsanvisning

Illustrationer.....	2
Advarselsymboler.....	7
Sikkerhedsforskrifter	8
Identifikation af dele	8
Montering	9
Batteri.....	9
Opladning.....	9
Betjening	10
Kniv	10
Opbevaring og vedligeholdelse	10
Specifikationer.....	11
Reklamationsretten og generelle betingelser	11
EU Overensstemmelseserklæring.....	24

Sikkerhedsforskrifter

Generel sikkerhed

- ⚠ Placér ikke hænder og fødder i nærheden af eller under roterende dele.
- ⚠ Læs denne brugsanvisning grundigt. Sørg for at lære de forskellige kontrollfunktioner, indstillinger og håndtag på udstyret at kende.
- ⚠ Find ud af, hvordan du standser enheden, og kontroller, at du ved, hvordan nødstopet virker.
- ⚠ Lad aldrig børn eller personer, der ikke har læst denne brugsanvisning, bruge maskinen. Bemærk, at der kan være lokale bestemmelser, der indeholder begrænsninger for operatørens alder.
- ⚠ Hvis du føler dig utilpas, eller hvis du har indtaget alkohol eller medicin, bør du ikke betjene maskinen.
- ⚠ Inspicér altid maskinen før brug. Kontrollér, at der ikke er slidte eller beskadigede dele.
- ⚠ Udskift slidte eller beskadigede dele og skruer sætvis for at opretholde ligevægt.
- ⚠ Operatøren er ansvarlig for andre personers sikkerhed.
- ⚠ Benyt aldrig maskinen i nærheden af børn eller dyr.
- ⚠ Operatøren vil blive holdt ansvarlig for eventuelle ulykker, eller hvis der opstår fare for andre personer og deres ejendom.
- ⚠ Inspicér grundigt det område, hvor udstyret skal anvendes, og fjern eventuelle fremmedlegemer.
- ⚠ Det er påkrævet at bære skridsikkert fodtøj og Undgå at bære løstsiddende tøj.

Betjening

- ⚠ Stop straks motoren ved kontakt med et fremmedlegeme, og inspicér maskinen grundigt for skader. Reparér skaden, før du fortsætter.
- ⚠ Hvis maskinen begynder at vibrere unormalt, skal du stoppe motoren og undersøge årsagen med det samme. Vibrationer er normalt et tegn på skader.
- ⚠ Sluk altid motoren og kontrollér, at alle bevægelige dele er standset helt før udførelse af reparationer, justeringer eller eftersyn.
- ⚠ Udvis ekstra forsigtighed ved arbejde på skråninger.
- ⚠ Betjen aldrig maskinen i hurtigt tempo.
- ⚠ Undlad at overbelaste maskinens kapacitet ved at forsøge at skubbe den for stærkt.
- ⚠ Undlad at køre med passagerer.
- ⚠ Tillad aldrig tilskuere at opholde sig foran enheden.
- ⚠ Betjen kun maskinen i dagslys områder.
- ⚠ Sørg for godt fodfæste og hold godt fast i håndtagene. Gå, løb aldrig.
- ⚠ Undlad at betjene maskinen med bare fødder eller iført sandaler.

- ⚠ Udvis ekstra forsigtighed ved ændring af retning på skråninger.
- ⚠ Forsøg aldrig at foretage justeringer, når motoren kører.
- ⚠ Udvis ekstra forsigtighed, når du skubber eller trækker maskinen baglæns
- ⚠ Pga. vibrationer fra håndtaget, kan længere tids brug medføre hvide fingre. Såfremt der føles træthed i arme, hænder eller fingre – eller synlige tegn på hvide fingre, skal maskinen omgående bringes til standsning og en tilpas lang pause holdes til restitution. For at undgå hvide fingre, bør hver bruger ikke betjene maskinen i mere end 1,5 time pr dag.

Vedligeholdelse og opbevaring

- ⚠ Stop motoren ved udførelse af vedligeholdelsesarbejde og rengøring, ved udskiftning af værktøj og under transport på andre måder end ved egen kraft.
- ⚠ Kontroller jævnligt, at alle skruer og møtrikker er fastspændt. Stram dem igen om nødvendigt.
- ⚠ Motoren skal være helt afkølet før opbevaring inden døre eller ved overdækning.
- ⚠ Hvis maskinen ikke er i brug i en periode, henvises til instrukserne i denne brugsanvisning.
- ⚠ Vedligehold eller udskift sikkerheds- og instruktionsmærkater efter behov.
- ⚠ Brug kun originale reservedele eller tilbehør. Hvis der ikke anvendes originale dele eller tilbehør, bortfalder garantien.

Diverse

- ⚠ Fabriksmonterede styreanordninger, f.eks. koblingskabler monteret på håndtaget, må ikke fjernes eller blotlægges.
- ⚠ Kontrollér, at maskinen står ordentligt fast under transport, f.eks. på en ladvogn.

Plæneklipperen er fremstillet i henhold til de seneste sikkerhedskrav. Disse omfatter et knivbremsesystem, der standser motor og kniv på 2 sekunder, når knivbremsen aktiveres. Enhver sikkerhedsforanstaltning er kun effektiv, når den bliver fulgt nøjagtigt. Følg nedenstående beskrivelse nøje, når du monterer din plæneklipper.

Identifikation af dele

Se Fig. 1+2

1. Håndtag for motorstop
2. Øvre styr
3. Nedre styr
4. Opsamlerkasse
5. Håndtag klippehøjde
6. Batteri låg
7. Bagudkaster skærm
8. Startknap
9. Batteri
10. Batteri indikatordisplay
11. Batteri indikatorknap
12. Batteri låseknap
13. Kontrolllys
14. batteri oplader

Montering

Udpakning

Fjern plæneklipperen fra kassen. Træk maskinen ud!

Advarsel: Pas på at kablet ikke kommer i klemme.

Styr: Fig. 3+4

1. Fastgør nedre styr (3) på plæneklipperen og fastgør med låsehåndtagene (14-15) i begge sider. Pas på ikke at overspænde! Fig.3
2. Monter øvre styr (2) på nedre styr (3). Fastgør med låsehåndtag (16+17) i begge sider. Fig.4
3. Tilpas kabel og fastgør med kabelholder. Fig.4

Opsamling af græsopsamler: Fig. 5

1. Klik rammen fast til græsopsamler.

Montering af græsopsamler: Fig. 8

1. Hægt opsamleren bag på plæneklipperen under bagudkastskærmen

Bioklip: Fig. 9

Isæt bioklipskærm (23), hvis du ønsker at slå græs med bioklip.

NB: Brug ikke græsopsamler!

Vigtigt! Husk at fjerne bioklipskærmen, når du bruger græsopsamleren.

Batteri

Advarsel: Forsøg aldrig at skille batteriet ad, kortslutte det eller udsætte det for ekstrem varme/ild, da det kan medføre personskade og permanent skade på batteriet! Batteriets kapacitet er ikke fuld opladet ved levering.

Opladning

- Brug kun den originale lader med art. nr. 90063242
- Før batteriet tages i brug første gang, anbefales det at lade på batteriet helt op.

Batteriet har en energi indikator i enden. Tryk knappen ind og et antal LED vil lyse op.

LED lys	Batteri
Alle LED lys er tændt	Fuldt opladet (75-100%).
LED 1, LED 2, LED 3 er tændt.	Batteriet er 50%-75% opladet.
LED 1, LED 2 er tændt.	Batteriet er 25%-50% opladet.
LED 1 tændt.	Batteri er 0%-25% opladet
LED 1 blinker	Batteriet er tomt. Oplad batteriet.

Bemærk: Indikator lysene er kun vejledende indikationer og ikke helt præcise power angivelser.





Vigtigt: For at beskytte batteriet mod total afladning, vil maskinen standse, når batteriet næsten er fladt. Maskinen må ikke startes igen efter automatisk standsning, da det kan beskadige batteriet. Batteriet skal oplades, inden arbejdet fortsættes. For yderligere oplysninger, se betjeningsvejledningen der medfølger batteriet.

Opladning

Fuld opladning af batteri tager cirka 60 min for 2.0 Ah batteri og 120 min for 4.0 Ah batteri.

- Brug kun den dertilhørende originale lader*
- Forsøg ikke at oplade andre typer batterier i laderen, end de originale batterier med art. nr. 90063245 (2.0 Ah) eller 90063246 (4.0 Ah).
- Opladeren skal opbevares tørt og lunt (mellem 10-25 grader) og må kun bruges indendørs. Den tilsluttes en almindelig 230V stikkontakt.
- Før batteriet tages i brug første gang, anbefales det at lade batteriet helt op.
- Overfladen på batteriet kan blive varmt under opladning. Dette er helt normalt.
- Batteri og lader må ikke tildækkes under opladning.

Indsæt batteriet i opladeren og lade det glide på plads, så det låses fast. Se Fig. 6 (13)

Status	
	Oplader
	Fuldt opladet
	Evaluer
	Defekt batteri

For yderligere oplysninger, se betjeningsvejledningen der medfølger batteriet.

Vigtigt: Opladeren slår selv fra, når batteriet er fuldt. Det anbefales dog ikke at lade på batteriet i mere end 24 timer.

Det anbefales så vidt muligt at køre batteriet helt tomt, og lade det fuldt op hver gang, da dette vil forlænge levetiden på batteriet. Men klatladning er også ok.

For at fjerne batteriet fra opladeren, holdes sideknapperne inde og batteriet trækkes ud.

Før vinteropbevaring bør batteriet lades helt op og stå lunt imellem 10-20 grader. Oplad batteriet mindst hver 3. måned. Sørg for at holde ventilationsåbninger rene og fri for snavs.

Opbevar opladeren indendørs ved temperatur mellem 5-25 grader.

Betjening

Sikkerhedsnøgle

Motoren har en sikkerhedsnøgle, som er placeret under batterilåget. Hvis sikkerhedsnøgle fjernes, afbrydes strømmen til motoren og den kan ikke starte. Se Fig. 6 (21).

Det anbefales altid at fjerne sikkerhedsnøglen:

- Når plæneklipperen ikke benyttes for at hindre utilsigtet start (f.eks. af mindreårige).
- Før rengøring og vedligeholdelses foretages
- Når græsblokeringer fjernes

Fjern sikkerhedsnøglen ved at trække den ud. Indsæt sikkerhedsnøglen, for at kunne starte motoren. Vend nøglen korrekt!

Indstilling af klippehøjde:

Plæneklipperen har 6 forskellige højdeindstillinger på hvilken højde græsset skal have. Klippehøjden spænder fra 25 mm til 75 mm

Vigtigt! Brug begge batterier samtidig!

For at kunne klippe med fuld styrke, skal plæneklipperen køre med begge batterier i samtidig. Sørg derfor for at begge batterier er fuldt opladet før brug. Plæneklipperen kan ikke køre, hvis det ene batteri er taget ud eller næsten tømt for strøm.

Start

Start aldrig plæneklipperen direkte i højt græs.

1. Åben batteri dæksel (6) på motoren og sæt batterierne (9) ned i motorenheden og klik det på plads.
2. Sørg for sikkerhedsnøglen Fig. 6 (21) er isat.
3. Hold startknappen Fig.10 (24) nede og aktiver motorstop håndtaget (1) for at starte motoren. Slip derefter startknappen Fig.9.

Bemærk: Så længe der arbejdes med maskinen skal motorstop håndtaget være aktiveret ellers stopper motoren.

Stop:

1. Slip motorstop for at standse plæneklipperen og motoren.

Bemærk: Knivene vil stadig rotere i op til 2 sekunder efter standsning.

Fjerne batteri.

For at tage batteriet ud, tryk låseknappen (12) på batteriet ned og træk batteriet ud.

Fig. 6

Arbejdstid

Arbejdstiden pr opladning afhænger af flere faktorer, såsom græssets længde, klippehøjde, klippemetoden (bioklip eller opsamling).

Variable motoromdrejninger

Motoren tilpasser selv knivens omdrejninger til belastningen (græssets længde/tæthed). Man vil derfor kunne høre motoromdrejningerne gå op/ned, mens man klipper græsset. Det er helt normalt og sikrer en mere energi-rigtig udnyttelse af strømmen på batteriet.

Indikator for fyldt græsopsamler.

Den praktiske indikator Fig.8 (22) på græsopsamleren angiver, når den er fyldt med græs og skal tømmes.

Kniv

Inspektion af kniv

- Tip plæneklipperen med fronten opad.
- Efterse klingens for skader, revner og overdreven rust eller korrosion.
- Kontrollér, at knivbolten er fastspændt.

Bemærk: En sløv kniv kan slibes! Men en kniv, der er slidt, bøjet, revnet eller på anden måde beskadiget, skal udskiftes.

Montering af kniv: Fig.11

Hvis du fjerner kniven for at slibe eller udskifte den, skal du bruge en gaffelnøgle og nogle kraftige handsker for at beskytte dine hænder.

1. Løsn knivbolten (25) med en 14 mm sekskantnøgle. Brug en trækloids for at forhindre klingens i at dreje med rundt.
2. Fjern bolt, skive, kniv og knivholder i nævnte rækkefølge
3. Slib eller udskift kniv.
4. Isæt knivholder, kniv, skive og knivbolt i nævnte rækkefølge.
5. Fastspænd knivbolten med 35-40 Nm med sekskantnøglen. Brug en trækloids for at forhindre klingens i at dreje med rundt.

Advarsel: En kniv skal slibes så den er i 100 % balance, ellers kan der opstå vibrationer der kan beskadige motoren. Skade på motor som følge af fejlslibning er ikke dækket af garantibestemmelserne. Vi anbefaler derfor at lade et serviceværksted foretage slibningen!

Opbevaring og vedligeholdelse

Vedligehold løbende din plæneklipper: Kontroller løbende alle bolte, skruer, møtrikker. Afmonter kniv og plast remskærm for regelmæssig rengøring. Sørg altid for at kniven er skarp. Hold motorenheden fri for græs og snavs. Det er en god idé at tage din plæneklipper til et årligt service tjek hos din autoriserede serviceforhandler. Se nærmeste serviceværksted på www.texas.dk.

Opbevaring: Efter brug bør din plæneklipper opbevares i et tørt rum. Rengør maskinen efter hvert brug. Græs og snavs skal løbende fjernes fra undersiden af klippeskjoldet. Fjern sikkerhedsnøgle før rengøring og opbevaring.

Vinteropbevaring: Sprøjt silikone spray ind i kablerne og bevæg dem. Til sidst rengøres klipperen grundigt. Vrid en klud i olie og smør de forskellige dele for at modvirke rust. For opbevaring af batteri, se afsnittet "Batteri".

Specifikationer

Model	LMX2037
Batteri type	Lithium Ion
Batteri nominel volt	2 x 20V
Kapacitet	2 x 4 Ah
Højdejustering	25-75 mm (6 positioner)
Klippebredde	37 cm
Opsamler boks	40 L
Nettovægt (uden batteri)	12.6 kg

Reklamationsretten og generelle betingelser

Reklamationsperioden regnes fra købsdatoen og er gældende i 2 år for private i EU. Maskiner solgt til erhvervsbenyttelse har 1 års garanti.

Reklamationen dækker mangelfuld udførelse dvs. fabrikationsfejl eller materiale- og funktionsfejl.

Forbehold og krav

Normal slitage og udskiftning af sliddele er IKKE omfattet af reklamationsretten.

Sliddele, hvor der IKKE garanteres for holdbarheden over 12 måneder:

- Knive
- Kabler
- Sikringer og kontakter
- Batteri

Reklamationsretten omfatter IKKE fejl eller mangler opstået som følge af:

- Manglende service og vedligeholdelse
- Konstruktionsmæssige ændringer
- At maskinen har været udsat for ydre påvirkning
- Lakskader, skader på skjold, styr, paneler m.m.
- At maskinen er blevet misligholdt eller overbelastet
- Forkert håndtering og opbevaring af batteri
- Montering/anvendelse af uoriginale reservedele
- Andre forhold, som Texas A/S er uden ansvar for

Hvorvidt en sag er en garantisag eller ej, afgøres i hvert tilfælde af et autoriseret serviceværksted.

Din købskvittering er gældende som garantibevis, hvorfor den altid bør gemmes.

Husk: Ved anmodning om garanti reparation eller hjælp til reservedele, skal Art. no. (f.eks. 90063XXX), årgang og serienummer altid oplyses. Det kan findes på CE-mærket som sidder på skjoldet bag motoren.

**Vi forbeholder os ret til ændringer og tager forbehold for evt. trykfejl.*

GB Original instructions

Illustrations	2
Warning symbols.....	7
Safety	12
Identification of the parts	12
Mounting	13
Battery	13
Charging.....	13
Operation	14
Blade.....	14
Storage and maintenance	14
Specifications	15
Warranty terms and conditions.....	15
EC Declaration of conformity.....	24

Safety

Setup

- ⚠ Do not put hands or feet near or under rotating parts.
- ⚠ Read this manual carefully. Make sure that you are familiar with the different controls, settings and handles of the equipment.
- ⚠ Know how to stop the unit and ensure that you are familiar with emergency stop.
- ⚠ Never allow children or people unfamiliar with these instructions to use the machine. Note, that local regulations can restrict the age of the operator.
- ⚠ If you feel unwell, tired or have consumed alcohol or drugs, do not operate the machine.
- ⚠ Always inspect the machine before usage Ensure that no parts are worn or damaged.
- ⚠ Replace worn out or damaged elements and bolts in sets to preserve balance.
- ⚠ The operator of the machine is responsible for people's safety.
- ⚠ Never use the machine near children or animals.
- ⚠ The operator of the machine is held liable for any accidents or hazards to other people and their property.
- ⚠ Thoroughly inspect the area, where the equipment is to be used, if necessary remove any foreign objects.
- ⚠ Boots with non-slip soles with steel jacket is required. Avoid loose-fitting clothes.

Operation

- ⚠ After striking a foreign object, stop the engine immediately and inspect the machine thoroughly for damage. Repair the damage before continuing.
- ⚠ If the machine should start to vibrate abnormally, stop the engine and check immediately for the cause. Vibration is generally a warning of damage.
- ⚠ Always turn off the engine and ensure that all moving parts have come to a complete stop before making any repairs, adjustments, or inspections.
- ⚠ Exercise extreme caution when operating on slopes.
- ⚠ Never operate the machine at a fast pace.
- ⚠ Do not overload machine capacity by attempting to push at too fast a rate.
- ⚠ Do not carry passengers.
- ⚠ Never allow any bystanders in front of unit.
- ⚠ Only operate the machine at daylight or in fully illuminated areas.
- ⚠ Ensure a stable foothold and always keep a firm hold on the handles. Always walk, never run.

- ⚠ Do not operate the machine when barefoot or wearing sandals.
- ⚠ Exercise extreme caution when changing direction on slopes
- ⚠ Never attempt to make any adjustments, while the engine is running.
- ⚠ Use extreme caution when reversing or pulling the machine backwards
- ⚠ Due to vibrations from the handle, long time use can result in white fingers.
If fatigue is felt in arms, hands or fingers – or visible signs of white fingers is appearing, the work should be stopped immediately, and a sufficient time of break should be taken for recovery. To avoid white fingers, each user should operate the machine for no more than 1.5 hours per day.

Maintenance and storage

- ⚠ The engine shall be stopped when carrying out maintenance and cleaning operations, when changing tools and when being transported by means other than under its own power.
- ⚠ Check regularly that all bolts and nuts are tightened. Retighten if necessary.
- ⚠ The engine must be completely cooled before storing indoors or covered.
- ⚠ If the machine unused for a period of time, please refer to the instructions in this manual.
- ⚠ Maintain or replace safety and instruction labels, as necessary.
- ⚠ Only use original spare parts or accessories. If not original parts or accessories is used, the liability is no longer applied.

Miscellaneous

- ⚠ Factory-fitted control devices, such as the handle-mounted clutch cable, must not be removed or exposed.
- ⚠ Ensure that the machine is properly secured when transported on a flatbed etc.

The lawnmower is manufactured according to the latest safety requirements. These include a blade brake that stops the motor and blade in 2 seconds when the blade brake. Every precaution is only effective when it is followed exactly. Use the following description when you mount your lawnmower.

Identification of the parts

See Illustration 1+2

1. Handlebar for engine brake
2. Upper handlebar
3. Lower handlebar
4. Grass collector
5. Height adjustment handle
6. Battery cover
7. Rear deflector guard
8. Start button
9. Battery
10. Display for remaining capacity
11. Push button for capacity display
12. Battery release button
13. Control lights
14. Battery Charger

Mounting

Unpacking

Remove the mower from the box by pulling the machine out.

Warning: Ensure that the cable is not pinched.

Handlebar: Fig. 3+4

1. Attach the lower handlebar (3) on the lawn mower and fix it with the quick fix knobs (14-15) in both sides. Do not overtighten the knobs! Fig.3
2. Attach the upper handlebar (2) on the lower handlebar (3). Fasten with the quick fix knobs (16-17) in both sides. Fig. 4
3. Customize the cable and secure with cable clamp Fig. 4 (2)

Assembly the grass collector: Fig. 5

1. Click the frame to the grass collector.

Mounting the grass collector: Fig. 8

2. Attach the grass collector behind the lawn mower under the rear deflector guard.

Mulching plug: Fig. 9

1. Insert the mulching plug (23), if you want to mow with mulching functionality.

NB Don't use the grass collector

Important: Remember to remove the mulching plug, when using the grass collector.

Battery

Warning: Do not try to disassemble, short circuit or put it to extreme heat or fire, as it can cause serious injury and permanent damage to the battery!

Battery pack is not fully charged when delivered.

Charging

- Only use the original charger with art. no. 90063242
- Before the battery is being used the first time, it is recommended to fully charge it first.

LED lights	Battery Pack
All LEDs are lit	Fully charged (75-100%).
LED 1, LED 2, LED 3 are lit.	The battery pack is 50%-75% charged
LED 1, LED 2 are lit.	The battery pack is 25%-50% charged.
LED 1 are lit	The battery pack is 0%-25% charged
LED 1 flashes	The battery pack is empty. Charge the battery.

Note: The indicator lights is only indicative indications and is not accurate power indications.

Important: To protect the battery from total discharge, the machine will stop, when the battery is nearly empty. The machine must not be started up again after automatic shutdown, as it can damage the battery.

The battery must be recharges before the work can continue.





Charging

A full charge takes around 60 min for 2.0 Ah batteri and 120 min for 4.0 Ah battery.

- Only use the original charger*
- Do not try to charge other type of batteries in the charger, other than the original batteries with art. no. 90063245 (2.0 Ah) or 90063246 (4.0 Ah).
- Keep the charger in a dry and warm environment (10-25 degrees C) and only use it indoor. It should be connected to a normal 230V AC socket.
- Before the battery is being used the first time, it is recommended to charge it fully.
- The surface of the battery can become warm during charging. This is normal.
- Do not cover battery or charger during charging. Allow free ventilation of air.

Insert the battery into the slots of the charger and slide it into place until it locks. Fig.6 (13)

There are 4 lights on the charger indicating the status and state of charge of the battery

Status	
	Charging
	Fully charged
	Evaluate
	Defective

Important: The charger will stop, when the battery is full. However, it is not recommended to leave the battery in charger for more than 24 hours. It is recommended to drain the battery completely and fully charge it whenever possible, as it can increase the health of the battery. But partial charge will not damage the battery.

To remove the battery from the charger, hold the button down and pull the battery out.

Before winter storage, the battery should be fully charged and kept warm at 10-20 degrees C. Charge it every 3 months. Make sure to keep ventilation holes clean and free from dirt.

Store the charger indoor between 5-25 degrees C.

Operation

Safety key

The motor unit has a safety key, which is placed under the battery cover. If the safety key is removed, the power is disconnected, and it cannot start. See Fig. 6 (21)

It is always recommended to remove the safety key:

- When the lawn mower is left unattended (to prevent unintended start, e.g. by minors)
- Before cleaning and maintenance
- Before remove grass blockings

Remove the safety key, by pulling it out.
Insert the safety key to start the motor.
Place the key in the correct way!

Cutting height adjustment:

The mower has 6 different heights. The cutting height ranges from 25 mm to 75 mm.

Important! Use with both batteries at the same time.

In order to cut with full power, the lawn mower must be used with both batteries installed.
Make sure both batteries are fully charged before use.
The lawn mower cannot be used, if one battery is removed or it is almost drained for power.

Start

Never start the mower directly on long grass.

1. Open the battery cover (6) on the motor unit, slide in the battery (9) and click it in place.
2. Make sure the safety key Fig. 6 (12) is inserted.
3. Hold the start button Fig.10 (24) down and activate the handlebar for engine brake (1) to start the motor. Release startbutton once started.

Note: As long as operating the mower, the handlebar for engine brake must be engaged.

Stop:

1. Release the engine brake to turn off the mower and the engine

Note: The blades will still rotate at up to 2 seconds after stopping.

Remove the battery

To remove the battery, press battery release button (12) and pull it out.

Working time

The working time per full charge depends of several factors, like length of grass, cutting height and cutting methods (mulching or collection).

Variable motor-speed

The motor adjusts the blade-rotations to match the load (length and thickness of the grass). You will therefore hear that the motor-speed will go up/down while cutting the grass. This is perfectly normal and ensures a more energy-effective use of the power from the battery.

Indicator for full grass collector.

The practical indicator Fig.8 (22) on the grass collectors tells, when it is full of grass and need to be emptied.

Blade

Inspection of the blade

- Tilt the mower with the front upwards.
- Inspect blade for damage, cracks or excessive rust or corrosion.
- Check that the blade bolt is tightened.

Note: A dull blade can be sharpened! But a blade that is worn, bent, cracked or otherwise damaged must be replaced.

Removing the blade: See Fig. 11

If you remove the blade to sharpen or replace it, you must use a torque wrench and some heavy gloves to protect your hands.

1. Loosen the blade bolt (25) using a 14 mm hexagon spanner. Use a piece of wood to prevent the blade from turning around.
2. Remove the bolt, washer, blade and blade holder in that order
3. Sharpen or replace the blade.
4. Insert the blade holder, blade, washer and bolt in that order.
5. Tighten the blade bolt with 35-40 Nm with 14 mm hexagon spanner. Use a piece of wood to prevent the blade from turning around.

Warning: A blade must be sharpened so it is in 100 % balance, otherwise it may cause vibrations that could damage the engine. Damage to engine due to faulty sharpening is not covered by warranty. We therefore recommend letting a service center sharpen the blade.

Storage and maintenance

Maintain your lawnmower: Check all bolts, screws, nuts and deck. Dismount the blade and the belt plastic cover for regular cleaning. Always make sure that the blade is sharp. Keep the motor unit free from grass and dirt. It's a good idea to take your lawn mower to an annual service check with your authorized service dealer. See your nearest service center at www.texas.dk.

Storage: After use the lawnmower kept in a dry and clean room. Clean the machine after every use. Grass and dirt must be removed from the underside of the deck. Remove the safety key before cleaning and storage.

Winter storage: Spray silicone lubrication into the cables and move them.
Finally, clean the mower thoroughly. Dip a cloth in oil and lubricate metal parts to prevent rust. For storage of battery, see "Battery" section.

Specifications

Model	LMX2037
Battery type	Lithium Ion
Battery nominal voltage	2 x 20V
Capacity	2 x 4 Ah
Cutting height	25-75 mm (6 stages)
Working width	37 cm
Collector box	40 L
Net weight (tool only)	12.6 kg

Warranty terms and conditions

The warranty period is 2 years for private end users in EU countries.

Products sold for commercial use, only have a warranty period of 1 year.

The warranty covers material and/or fabrication faults.

Restrictions and requirements

Normal wear and replacement of wearing parts are NOT covered by the warranty.

Wearing parts, which are NOT covered for more than 12 months:

- Blades
- Cables
- Fuses
- Switches
- Battery

The warranty does NOT cover damages/faults caused by:

- Lack of service and maintenance
- Structural changes
- Exposure to unusual external conditions
- Damages to the bodywork, deck, handles, panels etc.
- If the machine has been improperly used or overloaded
- Wrong handling or storage of the battery
- Use of unoriginal spare parts.
- Other conditions where Texas cannot be held responsible.

Whether a case is a warranty claim or not is determined in each case by an authorized service center.

Your receipt is your warranty note, why it should always be kept safe.

REMEMBER: The purchase of spare parts as well as any request for warranty repair, art. number (e.g. 90063XXX), year and serial number should always be informed. It can be found on the CE-label located on the rearpant of the cutting deck behind the engine!

** We reserve the right to change the conditions and accept no liability for any misprints.*

DE Übersetzung der Originalbetriebsanleitung

Abbildungen	2
Warn Symbole.....	7
Sicherheitsvorkehrungen.....	16
Identifizierung der Teile	16
Montage	17
Akku	17
Aufladen	17
Betrieb.....	18
Messer	18
Aufbewahrung und Wartung.....	19
Technische Daten	19
Standard-Gewährleistungsbedingungen	19
EU Konformitätserklärung	24

Sicherheitsvorkehrungen

Einrichtung

- ⚠ Bringen Sie niemals Hände oder Füße in die Nähe von rotierenden Teilen oder darunter.
- ⚠ Lesen Sie dieses Handbuch sorgfältig durch. Achten Sie darauf, dass Sie mit den verschiedenen Steuerelementen, Einstellungen und Griffen gut vertraut sind.
- ⚠ Sie müssen wissen, wie die Einheit gestoppt wird, und darauf achten, dass Sie mit dem Not-Ausschalter vertraut sind.
- ⚠ Lassen Sie niemals Kinder oder mit diesen Anweisungen nicht vertraute Personen die Maschine benutzen. Hinweis: Lokale Vorschriften können das Alter des Bedieners einschränken.
- ⚠ Bedienen Sie die Maschine nicht, wenn Sie sich unwohl fühlen, müde sind oder Alkohol oder Drogen konsumiert haben.
- ⚠ Überprüfen Sie die Maschine immer vor Gebrauch. Vergewissern Sie sich, dass keine Teile verschlissen oder beschädigt sind.
- ⚠ Ersetzen Sie zusammengehörige verschlissene oder beschädigte Elemente und Bolzen immer gleichzeitig, damit das Gleichgewicht gewahrt bleibt.
- ⚠ Der Bediener der Maschine ist für die Sicherheit Anwesender verantwortlich.
- ⚠ Benutzen Sie niemals die Maschine in der Nähe von Kindern oder Tieren.
- ⚠ Der Bediener der Maschine wird haftbar gemacht für Unfälle oder für die Gefährdung anderer Personen und ihres Eigentums.
- ⚠ Überprüfen Sie sorgfältig die Umgebung, in der die Ausrüstung eingesetzt werden soll. Nötigenfalls entfernen Sie alle Fremdkörper.
- ⚠ Stiefel mit rutschfester Sohle und Stahlkappe sind erforderlich. Vermeiden Sie lose Kleidung.

Betrieb

- ⚠ Wenn ein Fremdkörper getroffen wurde, stoppen Sie sofort den Motor und untersuchen Sie die Maschine gründlich auf Beschädigungen. Reparieren Sie die Beschädigungen, bevor Sie fortfahren.
- ⚠ Sollte die Maschine anfangen, ungewöhnlich zu vibrieren, stoppen Sie die Maschine und untersuchen Sie sofort die Ursache. Vibration ist im Allgemeinen ein Hinweis auf eine Beschädigung.
- ⚠ Vor allen Reparaturen, Einstellungen oder Überprüfungen stellen Sie immer den Motor ab und vergewissern Sie sich, dass alle bewegten Teile vollkommen stillstehen.

- ⚠ Teile der Maschine werden im Betrieb sehr heiß. Es besteht Verbrennungsgefahr. Greifen Sie niemals an Motorteile oder den Auspuff, wenn dieser noch heiß ist.
- ⚠ Seien Sie äußerst vorsichtig beim Arbeiten an Hängen.
- ⚠ Betreiben Sie die Maschine niemals mit schnellem Tempo.
- ⚠ Überlasten Sie die Kapazität der Maschine nicht durch den Versuch, zu schnell zu arbeiten.
- ⚠ Nehmen Sie keine Passagiere mit.
- ⚠ Erlauben Sie Umstehenden nicht, sich vor der Einheit aufzuhalten.
- ⚠ Betreiben Sie die Maschine nur bei Tageslicht oder auf voll ausgeleuchteten Flächen.
- ⚠ Sorgen Sie für einen festen Stand und halten Sie die Griffe immer gut fest. Betreiben Sie die Maschine nur im Gehen; rennen Sie niemals.
- ⚠ Betreiben Sie die Maschine nicht barfuß oder in Sandalen.
- ⚠ Seien Sie äußerst vorsichtig, wenn Sie auf Hängen die Richtung ändern.
- ⚠ Versuchen Sie niemals bei laufendem Motor irgendwelche Anpassungen vorzunehmen.
- ⚠ Seien Sie äußerst vorsichtig beim Rückwärtsfahren, oder wenn Sie die Maschine rückwärts ziehen.

Verschiedenes

- ⚠ Werkseitig montierte Steuerelemente, wie z.B. das am Griff montierte Kupplungskabel dürfen nicht entfernt oder freigelegt werden.
- ⚠ Stellen Sie sicher, dass die Maschine beim Transport auf einem Pritschenwagen o.ä. gut gesichert ist.

Der Rasenmäher wurde nach den neuesten sicherheitstechnischen Anforderungen hergestellt. Dazu gehört auch eine Messerbremse, die in drei Sekunden den Motor und das Messer anhält. Jede Vorsichtsmaßnahme wirkt nur, wenn sie auch genau eingehalten wird. Beachten Sie bei der Montage Ihres Rasenmähers die folgende Beschreibung.

Identifizierung der Teile

Siehe Abbildung 1+2

1. Bügel für Motorbremse
2. Obere Schubbügel
3. Untere Schubbügel
4. Grasfangkorb
5. Hebel für Schnitthöheneinstellung
6. Akkudeckel
7. Auswurfklappe
8. Startknopf
9. Akku
10. Batteriekapazitätsanzeige
11. Batterieanzeigetaste
12. Batteriesperrtaste
13. Kontrollleuchte
14. Batterieladegerät

Montage

Auspacken

Ziehen Sie den Rasenmäher seitlich aus dem Karton.

Warnhinweis: Stellen Sie sicher, dass die Kabel nicht eingeklemmt sind.

Schubbügel: Abb. 3+4

1. Befestigen Sie die untere Schubbügel (3) mit die Schnellspannhebel (14-15) in beiden seiten. Nicht zu fest anziehen! Abb. 3
2. Befestigen Sie die obere Schubbügel (2) auf der unteren Schubbügel (3). Befestigen Sie mit die Schnellspannhebel (16-17) in beiden seiten. Abb.4
3. Verlegen Sie die Kabel und befestigen Sie ihn mit der Kabelklemme. Abb.4

Sammlung des Grasfangkorbs: Abb. 5

1. Lassen Sie den Rahmen des Grasfangkorbs einrasten.

Montage des Grasfangkorbs: Abb. 8

1. Befestigen Sie den Grasfangkorb hinter dem Rasenmäher unter dem hinteren Auswurfklappe.

Mulchkeil: Abb. 9

Führen Sie den Mulchkeil (23) ein, wenn Sie mit der Mulchfunktion mähen möchten.

Hinweis: Verwenden Sie den Grasfangkorb nicht!

Wichtig: Denken Sie daran, den Mulchkeil zu entfernen, wenn Sie den Grasfangkorb benutzen.

Akku

Warnung: Versuchen Sie nicht, den Akku zu zerlegen oder kurzzuschließen, bzw. setzen Sie ihn weder extremer Hitze noch Feuer aus, da es andernfalls zu schwerwiegenden Verletzungen oder einer dauerhaften Beschädigung des Akkus kommen kann!

Der Akku ist bei Lieferung nicht vollständig geladen.

Laden

- Verwenden Sie nur das Original-Ladegerät mit der Art.-Nr. 90063242.
- Es wird geraten, den Akku vor der ersten Verwendung vollständig aufzuladen.

LED-Leuchten	Akku
Alle LEDs leuchten	Vollständig aufgeladen (75-100 %)
LED 1, LED 2, LED 3 leuchten	Zu 50 %-75 % geladen
LED 1 und LED 2 leuchten	Zu 25 %-50 % geladen
LED 1 leuchtet	Zu 0 %-25 % geladen
LED 1 blinkt	Der Akku ist leer. Laden Sie den Akku.

Hinweis: Die Anzeigeleuchten dienen nur zur indikativen Anzeige und sind keine präzisen Leistungsangaben.

Wichtig: Zum Schutz des Akkus vor Tiefenentladung stoppt das Gerät, wenn der Akku fast leer ist. Das Gerät darf nach einer automatischen Abschaltung nicht wieder gestartet werden. Andernfalls kann der Akku beschädigt werden. Der Akku muss vor dem Fortsetzen der Arbeit aufgeladen werden.





Aufladen

Eine vollständige Ladung eines 2,0-Ah-Akkus dauert ca. 60 min und eines 4,0-Ah-Akkus 120 min.

- Verwenden Sie nur das Original-Ladegerät*
- Versuchen Sie nicht, andere Arten von Akkus als die Original-Akkus mit der Art.-Nr. 90063245 (2,0 Ah) oder 90063246 (4,0 Ah) mit dem Ladegerät aufzuladen.
- Bewahren Sie das Ladegerät an einem trockenen und warmen Ort (10-25 °C) auf und verwenden Sie es nur in geschlossenen Räumen. Es darf nur an eine normale 230-V-AC-Steckdose angeschlossen werden.
- Es wird geraten, den Akku vor der ersten Verwendung vollständig aufzuladen.
- Die Oberfläche des Akkus kann sich während des Ladevorgangs erwärmen. Dies ist normal.
- Decken Sie den Akku oder das Ladegerät während des Ladevorgangs nicht. Achten Sie auf eine freie Luftzirkulation.

Setzen Sie den Akku in die Schlitze im Ladegerät ein und schieben Sie ihn, bis er einrastet. Abb. 6 (13)

Am Ladegerät zeigen 4 Leuchten den Status und den Ladezustand des Akkus an.

Status	
	Laden
	Vollständig aufgeladen
	Untersuchen
	Defekt

Wichtig: Das Ladegerät stoppt, wenn der Akku vollständig geladen ist. Es wird jedoch nicht empfohlen, den Akku länger als 24 Stunden im Ladegerät zu belassen.

Es wird empfohlen, den Akku vollständig zu entladen und dann vollständig aufzuladen, wann immer dies möglich ist, um die Leistungsfähigkeit des Akkus zu steigern. Eine Teilladung führt jedoch nicht zu einer Beschädigung des Akkus.

Zum Entfernen des Akkus aus dem Ladegerät drücken Sie den Knopf herunter und ziehen Sie den Akku heraus.

Vor der Wintereinlagerung sollte der Akku vollständig aufgeladen werden. Halten Sie den Akku während dieses Zeitraums auf einer Temperatur von 10-20 °C und laden Sie ihn alle 3 Monate. Achten Sie darauf, dass die Belüftungsöffnungen sauber und schmutzfrei sind.

Bewahren Sie das Ladegerät in geschlossenen Räumen bei einer Temperatur zwischen 5-25 °C auf.

Betrieb

Sicherheitsschlüssel

Der Motor hat einen Sicherheitsschlüssel unter der Batterieabdeckung. Wenn der Sicherheitsschlüssel entfernt wird, wird die Stromversorgung zum Motor unterbrochen und es kann nicht gestartet werden. Siehe Abb. 6 (21)

Es wird immer empfohlen, den Sicherheitsschlüssel zu entfernen:

- Wenn der Rasenmäher nicht verwendet wird, um unbeabsichtigtes Starten zu verhindern (z. B. durch Minderjährige).
- Vor der Reinigung und Wartung
- Wenn Gras blockiert wird

Entfernen Sie den Sicherheitsschlüssel, indem Sie ihn herausziehen. Stecken Sie den Sicherheitsschlüssel ein, um den Motor zu starten.

Stecken Sie den Schlüssel richtig ein!

Schnitthöheneinstellung:

Der Rasenmäher hat 6 verschiedene Stufen. Die Schnitthöhe kann im Bereich von 25 mm bis 75 mm verstellt werden.

Wichtig! Verwenden Sie beide Akkus gleichzeitig

Um mit voller Leistung mähen zu können, muss der Rasenmäher mit beide Akkus gleichzeitig betrieben werden. Stellen Sie daher vor der Verwendung sicher, dass beide Akkus vollständig geladen sind. Der Rasenmäher kann nicht laufen, wenn eine Batterie entfernt oder fast leer ist.

Start:

Starten Sie den Rasenmäher niemals direkt auf hohem Gras.

1. Öffnen Sie die Batterieabdeckung (6) am Motor und legen Sie die Akkus (9) in die Motorbaugruppe und klicken Sie sie an.
2. Sicherstellen, dass der Sicherheitsschlüssel Abb.6 (12) eingesteckt ist.
3. Halten Sie den Startknopf Abb.10 (24) gedrückt und aktivieren Sie den Bügel für Motorbremse (1), um den Motor zu starten. Dann lassen Sie den Startknopf los.

Hinweis: Solange der Mäher betrieben wird, muss der Motorbremsbügel betätigt werden.

Stoppen:

1. Lassen Sie die Bügel für Motorbremse los, um den Rasenmäher und den Motor auszuschalten!

Hinweis: Die Messer drehen sich nach dem Stoppen noch bis zu 2 Sekunden lang weiter.

Batterie entfernen

Um die Batterie zu entfernen, drücken Sie die Batteriesperrtaste (12) der Batterie und ziehen Sie die Batterie heraus. Abb.6

Arbeitszeit

Die Arbeitszeit pro Ladung hängt von mehreren Faktoren ab, wie Graslänge, Schnitthöhe, Mähmethode (Mulchen oder Fangkorb)

Anzeige für vollen Grasfangkorb.

Die praktische Anzeige am Grasfangkorb Abb.8 (22) gibt an, wenn der Korb mit Gras gefüllt ist und geleert werden muss.

Messer

Überprüfung des Messers

- Kippen Sie den Rasenmäher mit dem Vorderteil nach oben.
- Überprüfen Sie das Messer auf Beschädigungen, Risse oder übermäßigen Rost oder Korrosion.
- Stellen Sie sicher, dass die Messerhalteschraube richtig angezogen ist.

Hinweis: Ein stumpfes Messer kann geschärft werden! Ein verschlissenes, verbogenes, gerissenes oder anderweitig beschädigtes Messer muss ersetzt werden!

Demontage des Messers: Abb.11

Wenn Sie das Messer zum Schärfen oder Ersetzen entfernen, müssen Sie schwere Handschuhe zum Schutz Ihrer Hände verwenden.

1. Lösen Sie die Messerhalteschraube (25) mit ein 14 mm Sechskantschlüssel. Verwenden Sie ein Stück Holz, um das Messer am Drehen zu hindern.
2. Entfernen Sie die Schraube, das Messer und die Messerhalterung in dieser Reihenfolge.
3. Schärfen Sie das Messer oder ersetzen Sie es.
4. Befestigen Sie Messerhalterung, Messer, Unterlegscheibe und Schraube in dieser Reihenfolge.
5. Ziehen Sie die Messerhalteschraube sorgfältig mit 35-40 Nm an mit dem 14 mm Sechskantschlüssel. Verwenden Sie ein Stück Holz, um das Messer am Drehen zu hindern.

Warnhinweis: Das Messer muss so geschärft werden, dass es ausgewuchtet ist. Es können sonst Schwingungen auftreten, die den Motor beschädigen. Beschädigungen am Motor wegen fehlerhaften Schärfens sind von der Garantie ausgeschlossen. Wir empfehlen deshalb, das Messer in einem Kundendienstzentrum schärfen zu lassen.

Aufbewahrung und Wartung

Der Rasenmäher sollte laufend inspiziert werden: Überprüfen Sie regelmäßig Schrauben, Muttern und Gehäuse. Sorgen Sie dafür, dass das Messer stets scharf ist. Halten Sie die Motoreinheit frei von Gras und Schmutz. Es empfiehlt sich, das Messer mind. alle zwei Jahre auszutauschen. Es wird empfohlen, den Rasenmäher einmal pro Jahr zur Inspektion zu einem autorisierten Fachhändler zu bringen.

Aufbewahrung: Nach Gebrauch sollte der Rasenmäher an einem trockenen, sauberen Ort aufbewahrt werden. Nach jeder Benutzung ist eine Reinigung vorzunehmen. Gras und Schmutz sind laufend von der Gehäuseunterseite zu entfernen. Entfernen Sie den Sicherheitsschlüssel vor der Reinigung und Lagerung

Aufbewahrung im Winter: Sprühen Sie Silikon spray in die Kabel und bewegen Sie sie. Abschließend wird der Rasenmäher gründlich gereinigt. Tauchen Sie einen Lappen in Öl ein und schmieren Sie die verschiedenen Teile und Oberflächen (Rostschutz). Zur Lieferung der Batterie siehe Abschnitt "Batterie".

Technische Daten

Modell	LMX2037
Akkutyp	Lithium-Ionen-Akku
Akku-Bemessungsspannung	2 x 20V
Kapazität	2 x 4 Ah
Höheneinstellung	25-75 mm (6 Positionen)
Schnittbreite	37 cm
Fangkorb	40 L
Nettogewicht (nur Werkzeug)	12,6 kg

Standard-Gewährleistungsbedingungen

Die Gewährleistungsfrist beträgt zwei Jahre für private Endanwender in EU-Ländern. Bei kommerzieller Nutzung beträgt die Gewährleistungsfrist nur ein Jahr.

Die Gewährleistung deckt Material- und/oder Herstellungsfehler ab.

Einschränkungen und Anforderungen

Normaler Verschleiß und Austausch von Verschleißteilen fallen NICHT unter die Gewährleistungsregelung.

Verschleißteile, die NICHT über einen Zeitraum von mehr als 12 Monaten abgedeckt sind:

- Messer
- Kabel
- Sicherungen
- Schalter
- Batterie

Die Gewährleistung erstreckt sich NICHT über Schäden/Mängel hervorgerufen durch:

- Mangelnde Wartung und Instandhaltung
- Strukturelle Veränderungen
- Ungewöhnliche äußere Bedingungen
- Schäden an Karosserie, Mähdeck, Lenker usw.
- Unsachgemäße Verwendung oder Überladung
- Falsche Handhabung und Lagerung der Batterie
- Verwendung von nicht originalen Ersatzteilen.
- Andere Bedingungen, für die Texas nicht verantwortlich gemacht werden kann.

Inwieweit es sich bei einem Schaden um einen Garantiefall handelt oder nicht, wird von einer autorisierten Fachwerkstatt entschieden. Ihre Einkaufsquittung gilt als Garantieschein, weshalb sie sorgfältig aufbewahrt werden sollte.

BEACHTEN SIE: Beim Kauf von Ersatzteilen oder der Anfrage nach Garantiereparaturen geben Sie bitte immer Jahre, Modell- und Seriennummer an. Sie sind auf dem CE-Etikett auf der Maschine zu finden!

** Wir behalten uns das Recht vor, Bedingungen zu ändern und übernehmen keinerlei Haftung für Druckfehler.*

IT Istruzioni originali

Illustrazioni	2
Pittogrammi di Sicurezza.....	7
Norme di Sicurezza	20
Identificazione delle parti.....	20
Montaggio	21
Batteria.....	21
Caricabatteria.....	21
Utilizzo.....	22
Lama	22
Stoccaggio e manutenzione	22
Specifiche tecniche	23
Termini e condizioni di garanzia.....	23
Dichiarazione di conformità EU	24

Norme di Sicurezza

Generale

- ⚠ Non mettere mani o piedi vicino o sotto le parti rotanti.
- ⚠ Leggere attentamente questo manuale. Assicurati di avere familiarità con i diversi controlli, impostazioni e comandi dell'apparecchiatura.
- ⚠ Assicurarsi di conoscere come arrestare l'unità e di avere familiarità con l'arresto di emergenza.
- ⚠ Non consentire mai a bambini o persone che non hanno familiarità con queste istruzioni di utilizzare la macchina. Si noti che le normative di legge potrebbero limitare l'età dell'operatore.
- ⚠ In caso di malessere, stanchezza o consumo di alcol o droghe, non utilizzare la macchina.
- ⚠ Assicurarsi che nessuna parte sia usurata o danneggiata.
- ⚠ Sostituisci il set completo di bulloni usurati per preservare l'equilibrio.
- ⚠ L'operatore della macchina è responsabile della sicurezza delle altre persone.
- ⚠ Non utilizzare mai la macchina vicino a bambini o animali.
- ⚠ L'operatore della macchina risponde di eventuali incidenti o pericoli per altre persone e per i loro beni.
- ⚠ Ispezionare accuratamente l'area in cui deve essere utilizzata l'apparecchiatura, se necessario rimuovere eventuali corpi estranei.
- ⚠ Durante il lavoro sono richiesti stivali con suola antiscivolo e con rivestimento in acciaio. Evitare vestiti larghi.

Utilizzo

- ⚠ Dopo aver colpito un oggetto estraneo, spegnere immediatamente il motore e ispezionare accuratamente la macchina per individuare eventuali danni. Riparare il danno prima di continuare.
- ⚠ Se la macchina inizia a vibrare in modo anomalo, spegnere il motore e verificare immediatamente la causa. La vibrazione è generalmente un avvertimento di possibili danni o guasti.
- ⚠ Spegnere sempre il motore e assicurarsi che tutte le parti mobili si siano completamente fermate prima di effettuare riparazioni, regolazioni o ispezioni.
- ⚠ Prestare estrema attenzione quando si opera su pendii.
- ⚠ Non azionare mai la macchina ad un ritmo veloce.
- ⚠ Non sovraccaricare la capacità della macchina tentando di spingere a una velocità troppo elevata.

- ⚠ Non utilizzarla per trasportare passeggeri.
- ⚠ Non permettere mai a nessuno di passare davanti alla macchina durante il lavoro.
- ⚠ Utilizzare la macchina solo alla luce del giorno o in aree completamente illuminate.
- ⚠ Garantire un punto d'appoggio stabile e mantenere sempre una presa salda sulle maniglie. Andare a passo d'uomo.
- ⚠ Non utilizzare la macchina a piedi nudi o con i sandali.
- ⚠ Prestare estrema attenzione quando si cambia direzione in pendenza
- ⚠ Non tentare mai di effettuare regolazioni mentre il motore è in funzione.
- ⚠ Prestare la massima attenzione quando si fa retromarcia o si tira indietro la macchina.
- ⚠ A causa delle vibrazioni dell'impugnatura, un uso prolungato può causare l'effetto delle dita bianche. Se si avverte affaticamento alle braccia, alle mani o alle dita o se compaiono segni visibili come le dita bianche, il lavoro deve essere interrotto immediatamente e deve essere preso un tempo sufficiente di pausa per il recupero. Per evitare le dita bianche, ogni utente deve utilizzare la macchina per non più di 1,5 ore al giorno.

Manutenzione e conservazione

- ⚠ Il motore deve essere spento durante le operazioni di manutenzione e pulizia, durante il cambio degli accessori e durante il trasporto.
- ⚠ Controllare regolarmente che tutti i bulloni e i dadi siano serrati. Stringere di nuovo se necessario.
- ⚠ Il motore deve essere completamente raffreddato prima di riporlo al chiuso o coperto.
- ⚠ Se la macchina non viene utilizzata per un periodo di tempo, fare riferimento alle istruzioni in questo manuale.
- ⚠ Mantenere o sostituire le etichette di sicurezza e di istruzioni, se necessario.
- ⚠ Utilizzare solo pezzi di ricambio o accessori originali. In caso di utilizzo di parti o accessori non originali, la responsabilità del produttore e la garanzia decadono.

Varie

- ⚠ I dispositivi di comando montati in fabbrica, come il cavo della frizione montato sulla maniglia, non devono essere rimossi o scoperti.
- ⚠ Assicurarsi che la macchina sia adeguatamente fissata durante il trasporto su un pianale, ecc.

Il tosaerba è fabbricato secondo i più recenti requisiti di sicurezza. Questi includono un freno della lama che arresta il motore e la lama in 2 secondi quando la lama viene fermata. Ogni precauzione è efficace solo quando viene seguita esattamente. Utilizzare la seguente descrizione quando si monta il tosaerba.

Identificazione delle parti

Vedere Illustrazione 1+2

1. Comando freno motore
2. Manubrio superiore
3. Manubrio inferiore
4. Raccogliatore per l'erba
5. Regolazione altezza di taglio
6. Vano batteria
7. Coperchio posteriore
8. Pulsante di avvio

9. Batteria *
10. Spia carica residua
11. Pulsante per visualizzare carica residua
12. Pulsante sgancio della batteria
13. Spie di controllo
14. Caricabatteria *

Montaggio

Disimballaggio

Estrarre il tosaerba dall'imballo di spedizione.

Avvertenza: assicurarsi che il cavo non sia schiacciato.

Manubrio: Fig. 3+4

1. Fissare il manubrio inferiore (3) sul tosaerba e fissarlo con i perni di fissaggio rapido (14-15) su entrambi i lati. Non stringere troppo! Fig.3
2. Fissare il manubrio superiore (2) sul manubrio inferiore (3). Fissare con le manopole a fissaggio rapido (16-17) su entrambi i lati. Fig. 4
3. Fissare il cavo con il fermacavo in dotazione Fig. 4 (2)

Montaggio del raccoglitore: Fig. 5

1. Fare clic sulla cornice per il raccoglitore.

Montaggio del raccoglitore: Fig. 8

1. Fissare il raccoglitore dietro il tosaerba sotto il coperchio di protezione posteriore.

Tappo mulching: Fig. 9

1. Inserire il tappo mulching (23), se si desidera falciare con funzionalità mulching. Per questa funzione deve essere rimosso il cesto di raccolta.

Importante: ricordarsi di rimuovere il tappo mulching quando si utilizza il cesto di raccolta.

Batteria

Non incluso per macchine singole*

Per ottenere le migliori prestazioni dalla motosega, si consiglia di utilizzare la batteria da 4,0 Ah.

Avvertenza: non tentare di smontarlo, cortocircuitarlo o avvicinarlo a fonti di calore, poiché potrebbe causare seri problemi e danni permanenti alla batteria!

La batteria non è completamente carica al momento della consegna.

Ricarica

- ⚠ Utilizzare esclusivamente il caricabatteria originale con codice nr. 90063242
- ⚠ Prima di utilizzare la batteria per la prima volta, si consiglia di caricarla completamente.

Luci a LED	Pacco batterie
Tutti i LED sono accesi	Completamente carico (75-100%).
LED 1, LED 2, LED 3 sono accesi.	La batteria è carica al 50% -75%.
LED 1, LED 2 sono accesi.	La batteria è carica dal 25% al 50%.

Il LED 1 è acceso	La batteria è carica dallo 0% al 25%.
Il LED 1 lampeggia	La batteria è scarica. Caricare la batteria.

Nota: le spie sono solo indicazioni indicative e non sono indicazioni di alimentazione accurate.

Importante: Per proteggere la batteria dalla scarica totale, la macchina si fermerà quando la batteria è quasi scarica.

La macchina non deve essere riavviata dopo lo spegnimento automatico, in quanto può danneggiare la batteria. La batteria deve essere ricaricata prima che il lavoro possa continuare.





Caricabatteria

Una carica completa richiede circa 60 minuti per una batteria da 2,0 Ah e 120 minuti per una batteria da 4,0 Ah.

- ⚠ Utilizzare solo il caricabatteria originale*
- ⚠ Non tentare di inserire nel caricabatterie batterie diverse da quelle originali con codice nr. 90063245 (2,0 Ah) o 90063246 (4,0 Ah).
- ⚠ Conservare il caricabatterie in un ambiente asciutto e caldo (10-25 gradi C) e utilizzarlo solo al chiuso. Dove essere collegato a una normale presa da 230 V CA.
- ⚠ Prima di utilizzare la batteria per la prima volta, si consiglia di caricarla completamente.
- ⚠ La superficie della batteria può riscaldarsi durante la carica. E' normale.
- ⚠ Non coprire la batteria o il caricabatterie durante la ricarica. Consentire una ventilazione libera dell'aria.

Inserire la batteria negli alloggiamenti del caricabatteria e farla scorrere in posizione finché non si blocca.

Sul caricatore sono presenti 4 spie che indicano lo stato e lo stato di carica della batteria

Stato	
	Ricarica
	Completamente carico
	Valutare
	Difettoso

Importante: il caricabatteria si arresta quando la batteria è carica. Tuttavia, non è consigliabile lasciare la batteria nel caricabatteria per più di 24 ore. Si consiglia di scaricare completamente la batteria e ricaricarla completamente quando possibile, poiché

può aumentare la salute della batteria. Ma una carica parziale non danneggerà la batteria.

Per rimuovere la batteria dal caricabatterie, tenere premuto il pulsante ed estrarre la batteria.

Prima del rimessaggio invernale, la batteria deve essere completamente caricata e mantenuta al caldo a 10-20 gradi C. Caricarla ogni 3 mesi. Assicurati di mantenere i fori di ventilazione puliti e privi di sporco. Conservare il caricabatterie al chiuso tra 5 e 25 gradi C.

Utilizzo

Chiave di sicurezza

L'unità motore ha una chiave di sicurezza, che si trova nel vano batteria. Se la chiave di sicurezza viene rimossa, l'alimentazione viene scollegata e non può avviarsi. Vedi Fig. 6 (21)

Si consiglia sempre di rimuovere la chiave di sicurezza:

- Quando il tosaerba viene lasciato incustodito (per evitare avviamenti involontari, ad es. da parte di minori)
- Prima della pulizia e della manutenzione
- Prima di rimuovere blocchi d'erba

Rimuovere la chiave di sicurezza, estraendola. Inserire la chiave di sicurezza per avviare il motore. Posizionare la chiave nel modo corretto!

Regolazione dell'altezza di taglio:

Il tagliaerba ha 6 diverse regolazioni di altezza di taglio.

Importante! Utilizzare con entrambe le batterie allo stesso tempo!

Per tagliare a piena potenza, il rasaerba deve essere utilizzato con entrambe le batterie installate. Assicurarsi che entrambe le batterie siano completamente cariche prima dell'uso.

Il tosaerba non può essere utilizzato se una batteria viene rimossa o è quasi scarica.

Avvio

Non avviare mai il tosaerba direttamente sull'erba alta.

1. Aprire il coperchio del vano batteria (6) sull'unità motore, inserire la batteria (9) e farla scattare nella corretta posizione.
2. Assicurarsi che la chiave di sicurezza Fig. 6 (12) sia inserita.
3. Tenere premuto il pulsante di avviamento (8) e azionare il manubrio del freno motore (1) per avviare il motore. Rilascia il pulsante di avvio una volta partito il motore.

Nota: Durante il funzionamento del tagliaerba, il manubrio del freno motore deve essere innestato.

1. Rilasciare il freno motore per spegnere il motore del tagliaerba

Nota: le lame continueranno a ruotare fino a 2 secondi dopo l'arresto.

Rimuovere la batteria

Per rimuovere la batteria, premere il pulsante di rilascio della batteria (12) ed estrarla.

Tempo di lavoro

Il tempo di lavoro a pieno carico dipende da diversi fattori, come l'altezza dell'erba, le dimensioni dell'area di taglio e le modalità di taglio (scarico posteriore o raccolta).

Velocità del motore variabile

Il motore regola le rotazioni delle lame in base al carico (lunghezza e spessore dell'erba). Sentirai quindi che la velocità del motore aumenterà/diminuirà durante il taglio dell'erba. Questo è perfettamente normale e garantisce un uso più efficiente dal punto di vista energetico della carica della batteria.

Indicatore sul raccoglitore.

L'indicatore Fig.8 (22) sul cesto segnala quando è pieno di erba e deve essere svuotato.

Lama

Ispezione della lama

- Inclinare il tosaerba con la parte anteriore verso l'alto.
- Ispezionare la lama per danni, crepe o ruggine o corrosione eccessiva.
- Controllare che il bullone della lama sia serrato.

Nota: una lama smussata può essere affilata! Ma una lama usurata, piegata, incrinata o comunque danneggiata deve essere sostituita.

Rimozione della lama: vedere Fig. 10

Se rimuovi la lama per affilarla o sostituirla, devi usare una chiave dinamometrica e dei guanti pesanti per proteggerti le mani.

1. Allentare il bullone della lama (23) utilizzando una chiave esagonale da 14 mm. Usa un pezzo di legno per evitare che la lama si giri.
2. Rimuovere il bullone, la rondella, la lama e il portalama in quest'ordine.
3. Affilare o sostituire la lama.
4. Inserire il portalama, la lama, la rondella e il bullone in quest'ordine.
5. Serrare il bullone della lama a 35-40 Nm con una chiave esagonale da 14 mm. Usa un pezzo di legno per evitare che la lama si giri.

Avvertenza: una lama deve essere affilata in modo che sia equilibrata al 100 %, altrimenti potrebbe provocare vibrazioni che potrebbero danneggiare il motore. I danni al motore dovuti a un'affilatura difettosa non sono coperti da garanzia. Consigliamo quindi di far affilare la lama ad un centro di assistenza.

Stoccaggio e manutenzione

Manutenzione del tagliaerba: controlla tutti i bulloni, le viti, i dadi e la scocca. Smontare la lama e la copertura in plastica per una pulizia regolare. Assicurati sempre che la lama sia affilata. Tenere l'unità motore libera da erba e sporco. È una buona idea portare il tuo tosaerba a un controllo annuale di manutenzione con il tuo rivenditore autorizzato. Rivolgiti al centro di assistenza più vicino su www.texas.dk.

Stoccaggio: Dopo l'uso, conservare il tosaerba in un locale asciutto e pulito. Pulire la macchina dopo ogni utilizzo. Erba e sporco devono essere rimossi dalla parte inferiore del ponte. Rimuovere la chiave di sicurezza prima di pulirla e riparla.

Rimessaggio invernale: spruzzare lubrificante al silicone sui cavi. Infine, pulire accuratamente il tosaerba. Immergi un panno nell'olio e lubrifica le parti metalliche per prevenire la ruggine. Per la conservazione della batteria, vedere la sezione "Batteria".

Specifiche tecniche

Modello	LMX2037
Tipo di batteria	Ioni di Litio
Tensione nominale della batteria	2 x 20 V
Capacità	2 x 4 Ah
Taglio altezza	25-75 mm (6 stadi)
Lavorando larghezza	37 cm
Scatola da collezione	40 litri
Peso netto (attrezzo solo)	12,6 kg

Termini e condizioni di garanzia

Il periodo di garanzia è di 2 anni per gli utenti finali privati nei paesi dell'UE. I prodotti venduti per uso commerciale hanno solo un periodo di garanzia di 1 anno.

La garanzia copre i difetti di materiale e/o di fabbricazione.

Restrizioni e requisiti

La normale usura e la sostituzione delle parti soggette ad usura NON sono coperte dalla garanzia.

Parti soggette ad usura NON coperte per più di 12 mesi:

- Lama/barra
- Protezione della punta della lama
- Batteria: Se la batteria non viene conservata correttamente (al riparo dal gelo e ricaricata ogni 3 mesi), la durata è garantita solo per 6 mesi.

La garanzia NON copre i danni/difetti causati da:

- Mancanza di servizio e manutenzione
- Cambiamenti strutturali
- Esposizione a condizioni esterne insolite
- Se la macchina è stata utilizzata in modo improprio o sovraccaricata
- Utilizzo di ricambi non originali.
- Altre condizioni in cui il Texas non può essere ritenuto responsabile.

Se un caso è una richiesta di garanzia o meno è determinato in ogni caso da un centro di assistenza autorizzato. La ricevuta è la nota di garanzia, perché dovrebbe essere sempre conservata al sicuro.

RICORDA: L'acquisto di pezzi di ricambio nonché l'eventuale richiesta di riparazione in garanzia, art. numero (ad es. 900600XX), anno e numero di serie devono essere sempre informati.

** Ci riserviamo il diritto di modificare le condizioni e non ci assumiamo alcuna responsabilità per eventuali errori di stampa.*

EU Overensstemmelseserklæring
EC Declaration of conformity
EU Konformitätserklärung
Dichiarazione di conformità EU

DK
GB
DE
IT



Fabrikant • Manufacturer • Hersteller • Produttore

Texas Andreas Petersen A/S

Erklærer herved at materiel • Hereby certifies that the following • Bescheinigt hiermit das die nachfolgenden •
Si certifica che quanto segue

Plæneklipper • Lawn mower • Rasenmäher • Prato falciatrice

LMX2037

Er fremstillet i overensstemmelse med følgende direktiver • Is in compliance with the specifications of the
machine directive and subsequent modifications • Steht im Einklang mit den folgenden Richtlinien • è
costruito secondo le seguenti direttive comunitarie e successive modifiche

2006/42/EC - 2014/30/EU - 2000/14/EC (Annex III) - 2005/88/EC

Materiellet er udført i overensstemmelse med følgende standarder • Conforms with the following standards •
In Übereinstimmung mit den folgende Standards • Conforme con i seguenti standard di legge

EN 60335-1:2012+A11: 2014+A13: 2017+A1:2019+A2:2019+A14:2019, EN 60335-2-77: 2010,
EN 62233: 2008, EN 55014-1:2017, EN 55014-2:2015

L_{wA}: 96 dB(A)

L_{pA}: 78 dB(A)

A_h: 2.5 m/s² (K=1.5 m/s²)

Serial numbers: 2301720001 - 2512729999

Texas Andreas Petersen A/S
Knullen 22 • DK-5260 Odense S
29.11.2022

Responsible for documentation
Johnny Lolk

Johnny Lolk
Managing Director

